



KAREL

CKV323-A68

Saldırıya Dayanıklı Kamera

KULLANIM KILAVUZU

KAREL

Saldırıya Dayanıklı Kamera CKV323-A68 KULLANIM KILAVUZU

KAREL

KAREL
ELEKTRONİK
SANAYİ VE
TİCARET A.Ş.

İSTANBUL	Tel : 0.212.288.31.00	Faks : 0.212.275.40.01	istanbul@karel.com.tr
ANKARA	Tel : 0.312.293.01.00	Faks : 0.312.267.21.05	ankara@karel.com.tr
İZMİR	Tel : 0.232.445.55.55	Faks : 0.232.441.73.73	izmir@karel.com.tr
BURSA	Tel : 0.224.244.74.84	Faks : 0.224.244.98.00	bursa@karel.com.tr
ANTALYA	Tel : 0.242.323.13.13	Faks : 0.242.323.09.83	antalya@karel.com.tr
VAN	Tel : 0.432.214.00.30	Faks : 0.432.214.03.60	van@karel.com.tr

<http://www.karel.com.tr>

23/12/2010

Ürün marka ve modeli

KAREL CKV323-A68

Üretici firma:

Finest Security Systems Co. Ltd.
12 Fl. 102 Sec. 3 Nan King East Road Taipei Taiwan
TEL:886-2-25066788 FAX:886-2-25068887

İthalatçı ve distribütör firma

KAREL ELEKTRONİK SANAYİ VE TİCARET A.Ş.
Tel: +90.212-288.31.00 Faks: +90.212-275.40.01
İSTANBUL, TÜRKİYE

Garanti Süresi

2 Yıl

Kullanım Ömrü

10 Yıl

TSE STANDART No:

Standart No: TS-12540 – Yetkili servisler – Güvenlik siteminde kullanılan cihazlar için kurallar standardı

EEE Yönetmeliği'ne uygundur.



Kılavuz Hakkında

Saldırıya dayanıklı kamerayı seçtiğiniz için teşekkür ederiz.

Bu kılavuzda yeni kameranızın kullanımı hakkında gerekli bilgileri bulabilirsiniz.

Taşıma ve Nakliye Sırasında Dikkat Edilecek Hususlar

Ürününüzü taşıma sırasında herhangi bir darbeye maruz bırakmayınız. Ürünü dikkatlice kutusundan çıkarınız ve tüm aksesuarları kaybolmalarını için kutunun içinde muhafaza ediniz. Ürünü nakliye hasarı ihtimaline karşı kontrol ediniz.

Bağlantı ve Montaj Sırasında Dikkat Edilecek Hususlar

Bağlantı ve montaj tüketici tarafından kullanma kılavuzunda gösterildiği şekilde yapılır. Bağlantı ve montajda yaşanabilecek sorunlara karşı yetkili servis istasyonu ile irtibata geçiniz.(Bkz:Yetkili servis istasyonlarını gösterir liste)

Periyodik Bakım Gerektiren Durumlar

Kullanım kılavuzunda belirtilen talimatlara dikkat edildiği müddetçe ürün bakım gerektirmemektedir. Ürünün ancak normal dışı bir çalışma gösterdiğinde veya hiç çalışmadığında yetkili servisler tarafından bakımı yapılmalıdır. Garanti sonrası teknik bakımın sadece yetkili servis istasyonlarında yapılması gerekmektedir.

Tüketicinin Kendi Yapabileceği Bakım Onarım ve Ürün Temizliğine İlişkin Bilgiler

Ürününüzün içerisinde bakım yapılabilecek bir kısım yoktur, arıza durumunda yetkili servis istasyonlarına (Bkz:Yetkili servis istasyonlarını gösterir liste) veya ürününüzü temin etmiş olduğunuz yetkili satıcıya müracaat ediniz.

Enerji Tüketimi Açısından Verimli Kullanıma İlişkin Bilgiler

- Sistem çalışmadığı zaman açma kapama düğmesinden cihazınızı kapatınız.

Kullanım Hatalarına İlişkin Uyarılar

- Ürünün kılavuzda belirtilen şekilde kullanılmamasından kaynaklanan hatalar.
- Sıcak ve aşırı nemli ortamlarda çalıştırıldığı zaman ürünün kısa devre yapması.
- Ürün kutusu içinde üretici firma tarafından verilen bağlantı kabloları dışında ek bağlantı kabloları kullanmak.
- Kullanıcı ya da yetkili olmayan servisler tarafından yapılan müdahaleler veya parça eklenip çıkartılması.
- Ürünlere dışarıdan yapılan fiziksel darbeler ve kırılma gibi hasarlar.
- Ürünün seri numarasının tahrip edilmesi ya da sökülmesi.
- Ürünün üzerine herhangi bir sıvı dökülmesi ya da ürün su ve neme maruz bırakılması

Kullanımı Sırasında İnsan ve Çevre Sağlığına Tehlikeli Olabilecek Durumlar

Cihazınızı kullanmadan önce, lütfen aşağıdaki temel güvenlik önlemlerini takip ediniz.

- Ürün çalıştırılmadan önce tüm güvenlik uyarıları ve kullanım talimatları okunmalıdır.
- Ünite üzerinde işaretlenmiş tüm uyarıları ve bilgilendirmeleri takip ediniz.
- Ürünü nemli ortamlardan uzak tutunuz. Sert kullanıma ve neme karşı koruyunuz.
- Ürün içine sıvı dökmeyiniz. Ürünü suya yakın yerlerde kullanmayınız.
- Temizlerken, cihazın fişini prizden çekiniz. Nemli bir bez kullanınız. Sıvı ya da aerosol içeren temizleyiciler kullanmayınız.
- Ürününüzü elektriklemeden veya başka kazalardan (yüksek sıcaklık) korumak için arka yüzünü açmayınız. Tamir gerektirdiğinde uzmana veya teknik servise başvurunuz.
- Doğrudan güneş alan ortamlardan uzak tutunuz ve direkt güneş ışığına bırakmayınız.
- Cihazınızı güvenli bir yerde kurunuz. Kablo ve kordonların ayak altında olmadığından emin olunuz. Aşındırma ve zarara neden olabilecek objeleri kabloların üzerine koymayınız.
- Kablosunu aşırı güçle çekerek kablonun zarar görmesine neden olmayınız.
- Prizleri ve ara bağlantı kablolarını aşırı yüklemeyiniz yoksa elektrik çarpması ve yangın riskine yol açabilirsiniz.
- İnsan ve çevre sağlığına ilişkin içerdiği zararlı bileşenlerin olumsuz yan etkilerinden dolayı, elektronik ürününüzün çöp kutusuna değil, geri dönüşüm kutularına atılması gerekmektedir.

Güvenlik Uyarıları

1. Üniteyi monte etmeden önce kılavuzu dikkatli bir şekilde okuyun.

Doğru montaj ve çalıştırma için lütfen ilk olarak bu kılavuzu okuyun.

2. Kamerayı asla ağırlığını taşıyamayacak olan bir tavana asmayın.

Ürün düşebilir ve hasara yol açabilir.

3. Kamerayı asla elektrik veya manyetik alan yanına monte etmeyin.

Söz konusu cihazların ürettiği manyetik alan video görüntüsünü bozabileceğinden kamerayı TV; radyo vericisi, miknatıs, elektrik motoru, transformatör, hoparlör yanına monte etmeyin.

4. Kamerayı asla su, benzin veya gaz bulunan alanlarda monte etmeyin veya kullanmayın.

Su, benzin veya gaz işletim arızasına, elektrik çarpmasına veya yangına yol açabilir. Bu üniteyi suyun yanında (örneğin banyo küveti, lavabo, mutfak lavabosu veya çamaşır küveti yanında, ıslak bir tabanda, yüzme havuzu yanında, korumasız dış mekan tesisatına veya ıslak bir yer tanımına giren herhangi bir alana) kullanmayın.

5. Kamerayı asla güneşe yöneltmeyin.

Doğrudan güneş ışığı veya ciddi ışın sensöre ve dahili devreye ciddi hasar gelmesine sebep olabilir.

6. Güç Kablosu Koruması.

Islak elektrik kablosuna temas veya elektrik kablosuna ıslak ellerle temas elektrik çarpmasına yol açabilir. Güç besleme kabloları, üzerlerine basılmayacak ya da üzerlerine ya da yakınlarına yerleştirilebilecek ürünler tarafından kısırılmayacak şekilde döşenmelidir. Kabloları, duvar prizlerine ve kabloların cihazdan çıktığı bölgelere özellikle dikkat edilmelidir.

7. Eklentiler

Tehlikelere yol açabileceğinden ürünün üreticisi tarafından tavsiye edilmeyen eklentileri kullanmayın.

8. Madde ve Sıvı Girişi

Bu ürünün açıklıklarından hiçbir şekilde yabancı maddeler sokmayın. Bunlar, tehlikeli gerilim noktalarına temas edebilir, parçalarda kısa devre yapabilir ve bu nedenle yangına veya elektrik çarpmasına neden olabilir. Ürünün üstüne hiçbir türde sıvıyı sıçratmayın.

9. Kamerayı sıcaklık, nem veya güç kaynağının belirlenen sınırlar

dışında olduğu yerlerde çalıştırmayın.

Kamerayı sıcaklığın $^{\circ}\text{C} \sim ^{\circ}\text{C}$ arasında ve nemin %90'ın altında olduğu uygun yerlerde kullanın. Kameranın gerekliliklerine göre uygun giriş güç kaynağını kullanın.

10. Temizlik

Temizlik yapmadan önce ünitenin fişini prizden çekin. Sıvı veya aerosol temizleyiciler kullanmayın. Temizlik yaparken nemli bir bez kullanın.

11. Kamerayı asla parçalarına ayırmayın veya içine yabancı madde koymayın.

Parçaların sökülmesi veya yabancı maddeler soruna veya yangına yol açabilir.

12. Ürün duman veya anormal ısı yayıyorsa kullanmayı bırakın.**13. Servis**

Bu üniteye kendi başınıza tamir işlemleri gerçekleştirmeye kalkışmayın. Kapakların çıkartılması sizi tehlikeli gerilimlerle ya da diğer tehlikelerle karşı karşıya bırakabilir. Tüm servis işlemlerini yetkili servis personeline bırakın.

14. Talimatları Saklayın

Güvenlik ve işletim talimatları gelecekte kullanılmak üzere saklanmalıdır.

Ürüne Genel Bakış

CKV323-A68

CKV323-A68 Sony'nin en son görüntü işlemcisiyle oluşturulur, bu hiper geniş dinamik kameralar 680TVL üzerinde çözünürlük elde etme özelliğine sahiptir. Bunların özellikleri, 2B ve 3B gürültü azaltma, sense up, nokta giderme, güçlü ışık bastırma, akıllı hareket algılama, yüz algılama ve OSD fonksiyonlarını içerir. 256x dijital yakınlaştırma, akıllı otomatik pozlandırma dengeleme sistemi ile birlikte verilirler. CKV323-A68 kameraları başka hiçbir kameranın veremediği mükemmel görüntüleri verir.

Ana Özellikler:

CKV323-A68

- 1/3" Süper Yüksek Çözünürlük
- Birleşik: 680TVL
- 0.1Lüks@F1.0; Sense-up: 0.001Lüks@F1.0
- Çok Dilli OSD Kontrolü
- Güçlü 510X WDR (52dB)
- 2B/3B Gürültü Azaltması ve Sense Up(512x) Fonksiyonları
- Yüksek Kontrastlı Görüntüler
- Arkadan Aydınlatmalı Ortamlar için İdeal
- 4 yüze kadar Yüz Algılama
- E-yakınlaştırma Fonksiyonu (1~256x)
- Çok Kenarlı Mozaik Gizlilik Maskesi
- Gelişmiş Hareket Algılama Fonksiyon
- Donma / Zamanlayıcı Saati

İçerik Listesi

- Hiper Geniş Dinamik Kamera (Effio): CDV-3D700WD
- Kullanıcı kılavuzu

Teknik Özellikler**CDV-3D700WD**

TV Sistemi	PAL	NTSC
Görüntü Sensörü	1/3" Sony 960H Çift hızlı (Çift yoğunluklu) CCD	
Toplam Piksel Sayısı	1024(Y)x596(D)	1028(Y)x508(D)
Çözünürlük	Birleşik: 680TVL	
Minimum Aydınlatma	Renkli: 0.1Lüks@ F1.0, Siyah- Beyaz:0.01Lüks@F1.0, Sense-up: 0.001Lüks@F1.0	
Video Çıkışı	1.0Vp-p Birleşik, 75Ω (BNC), S-Video (Y/C)	
Geniş Dinamik Aralık	510x Normal Kamera (52dB)	
Sinyal/Gürültü Oranı	52dB'den fazla (AGC kapalı, Ağırılık açık)	
Gama Düzeltme	0.45	
Menü	OSD Kontrolü	
Başlık	BAŞLIK (KONUM)	
Senkronizasyon Sistemi	DAHİLİ	
Dijital Gündüz ve Gece Modu	RENKLİ / SİYAH-BEYAZ / OTOMATİK / PROGRAM	
Elektronik Objektif	OTOMATİK (1/50(60)saniye~1/100.000saniye.)	
Otomatik Kazanç Kontrolü	OTOMATİK / MANÜEL / KAPALI	
White Balance (Beyaz Dengesi)	ATW / AWB/ AWC / MANÜEL / DIŞ MEKAN (1800°K~10500°K) / İÇ MEKAN (4500°K~8500°K)	
Arkadan Aydınlatma Dengelemesi	WDR / BLC / KAPALI	
Titreşim Önleme	AÇIK/KAPALI	
Dinamik Gürültü Azaltma	3B/ 2B	
Sense Up	OTOMATİK (Limit x2~x512) / KAPALI	
Yüz Algılama	4 Yüz Algılama	
Dil	İNGİLİZCE / GELENEKSEL ÇİNCE / BASİTLEŞTİRİLMİŞ ÇİNCE / JAPONCA	
E-Yakınlaştırma	x1~x256, Ayarlanabilir Kaydırma / Eğme	
Hareket Algılama; Gizlilik	AÇIK / KAPALI (24x16 Alan, Alarm) ; AÇIK / KAPALI (Programlanabilir 16 Alan, Çok Kenarlı Mozaik)	
Zamanlayıcı Saati	YIL / AY /TARİH, SAAT / DAKİKA / SANİYE	

Otomatik IRIS ; Konektör	VIDEO / DC ; D4 IRIS Jak
Güç Kaynağı; Tüketim	DC:11~36V/AC:24V, 3.0W
Çalışma; Saklama Sıcaklığı	-10°C~50°C ; -20°C~60°C
Çalışma; Saklama Nemi	Maksimum: BN%80; BN%90
Boyutlar	118(DIA)x94(Y)mm
Net Ağırlık	400g

Boyut

Boyut

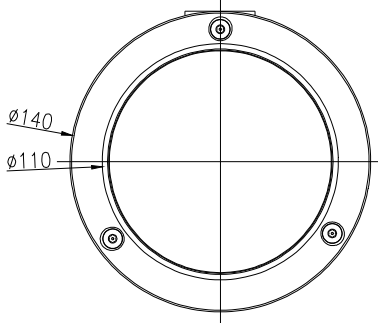
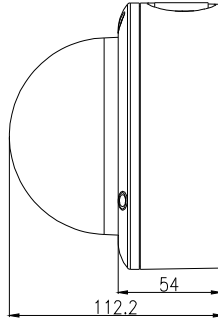
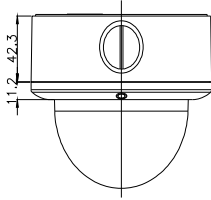

Açıklamalar

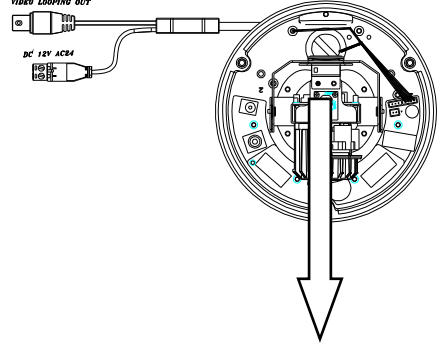
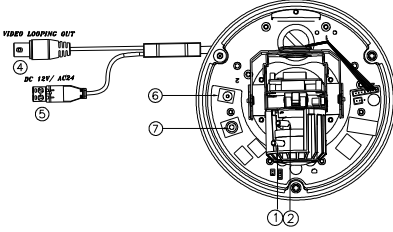

1. FAR/NEAR

Yakın ve uzak için lens odağını ayarlar.

2. WIDE/TELE

Geniş ve tele için lens açısını ayarlar.

3. OSD Ayar Düğmesi

ENTER (giriş) düğmesi

UP & DOWN (yukarı ve aşağı) düğmeleri

LEFT & RIGHT (sol ve sağ) düğmeleri

4. VIDEO konektörü

Bir video monitörüne, vb. bağlantı çıkışıdır (75Ω).

5. Güç giriş terminali

12Vdc veya 12Vdc/24Vac güç kaynağı bağlayın.

6. İkincil Güç giriş terminali

12Vdc güç kaynağını bağlar.

7. İkincil VIDEO konektörü

Bir RCA çıkışıdır.

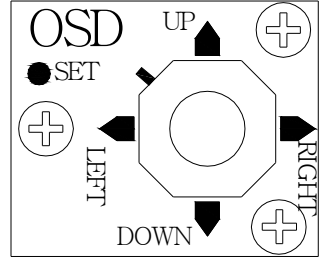

Kamera Ayarları Ayar Tuşları

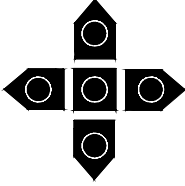

UP: Bu tuşu imleci istenilen öğeye doğru yukarı yönde hareket ettirmek için kullanın.

DOWN: Bu tuşu imleci istenilen öğeye doğru aşağı yönde hareket ettirmek için kullanın.

RIGHT: Bu tuşu imleci seçilen öğenin parametrelerini seçmek veya ayarlamak için sağa hareket ettirirken kullanın. Sağ tuşa basıldığında parametre artar.

LEFT: Bu tuşu imleci seçilen öğenin parametrelerini seçmek veya ayarlamak için sola hareket ettirirken kullanın. Sol tuşa basıldığında parametre azalır.

ENTER: Ana menüyü görüntülemek, onaylamak ve varsa alt menülere girmek için bu tuşu kullanın. Bu sembolle gösterilen öğeler sonraki ayarlarda alt menüler olduğunu gösterir. Sonraki adımların alt menülerini göstermek için ENTER tuşuna basın.

Kullanıcı ANA MENÜ ekranını göster/kapat

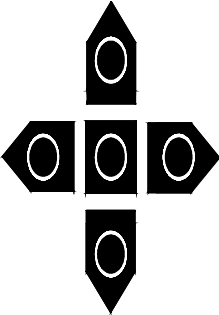

** MAIN MENU **

LENS	SET<J
EXPOSURE	SET<J
WDR	WDR<J
WHITE BALANCE	ATW<J
2DNR & 3DNR	SET<J
DAY / NIGHT	COLOR<J
SHUTTER	FIX<J
IMAGE	SET<J
EFFECT	SET<J
	SET<J

ENTER düğmesini kullanın

ENTER tuşuna basın, ana menü monitörde aşağıda gösterilen şekilde menü ekranı gösterilecektir.

İmleç tuşlarını kullanın

İstenilen öğeyi seçmek üzere imleci yukarı veya aşağı hareket ettirmek için UP ve DOWN tuşlarını kullanın. Ayarların modunu veya parametresini ayarlamak için LEFT ve RIGHT tuşlarını kullanın.

Alt menü ekranlarına geçiş

Alt menüsü olan öğe seçildiğinde sonraki ayarlar için alt menüye geçiş yapmak için ENTER tuşuna basın. Lütfen aşağıdaki resimlere bakın.

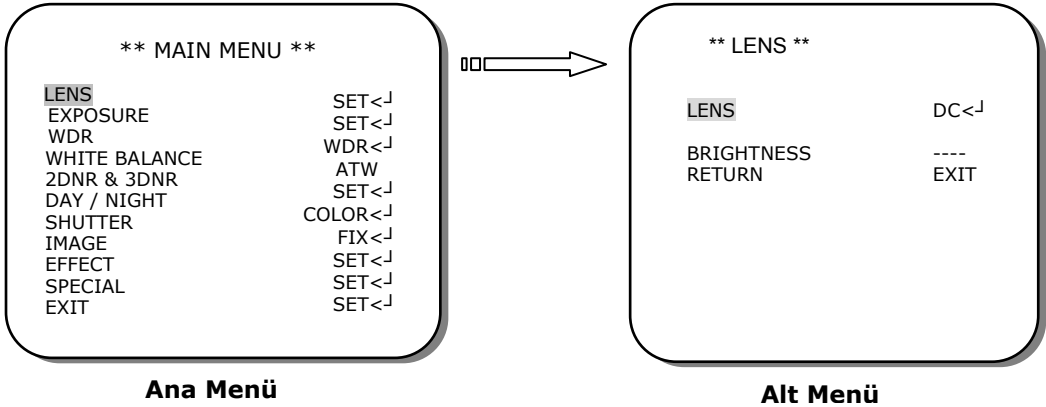

Not: Sonunda "<J" sembolüyle gösterilen öğeler sonraki ayarlarda alt menüler olduğunu gösterir.

DC modunda altmenüler vardır. Bunu sonundaki "<J" işareti nden anlayabilirsiniz.

LENSi ayarlamak için UP ve DOWN tuşlarını kullanın. Baka ayarlar için DC altmenüsüne girmek için ENTER tuşuna basın.

Bir önceki sayfaya dönün

Önceki sayfaya dönmek için RETURN seçin

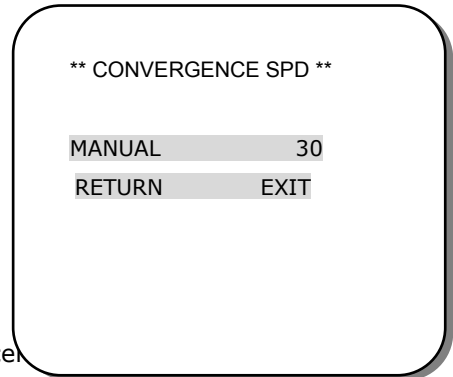
**DC'nin Alt Menüsü**

Menü ekranını kapatın

Menü ekranından çıkmak ve kapatmak için EXIT seçeneğini seçin. Güç sadece ayarları kaydettirmek için "DATA SAVING, ...PLEASE WAIT...." yazısı geldikten sonra kapatılabilir.

Kullanıcı Ayarı**LENS**

Ekranda MAIN MENU (ana menü) gösterildiğinde LENS için UP ve DOWN tuşlarını kullanın ve sonraki ayarları yapmak için ENTER tuşuna basın.

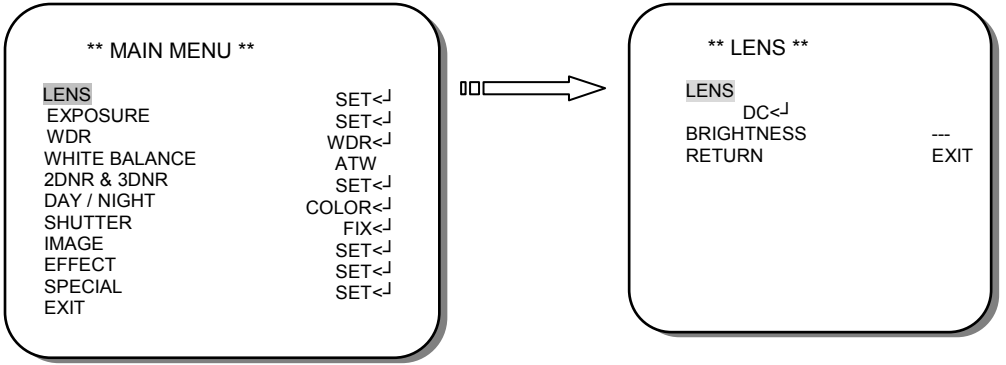
**Ana Menü****Lens'in Alt Menüsü****LENS-DC**

LENS MENU altında LENS'I seçmek için UP (yukarı) ve DOWN (aşağı) düğmelerini kullanın ve daha fazla ayar yapmak için ENTER (giriş) düğmesine basın.

MANUAL aralığı -31 ile 32 arasındadır. Bu sayı arttıkça DC lens yakınsaması daha hızlı olacaktır.

DC modunda altmenüler vardır. Bunu sonundaki "<J" işareti nden anlayabilirsiniz.

LENSi ayarlamak için UP ve DOWN tuşlarını kullanın. Baka ayarlar için DC altmenüsüne girmek için ENTER tuşuna basın.

** CONVERGENCE SPD **

MANUAL
RETURN

EXIT

30

DC'nin Alt Menüsü

BRIGHTNESS

Ekranda MAIN MENU (ana menü) gösterildiğinde BRIGHTNESS (parlaklık) seçimini yapmak için UP (yukarı) ve DOWN (aşağı) tuşlarını kullanın ve ekran parlaklığını 0 ile 63 arasında ayarlamak için LEFT (sol) ve RIGHT (sağ) tuşlarını kullanın. Sadece WDR fonksiyonu altında BLC veya OFF modları seçildiğinde çalışabilir. WDR fonksiyonu altında WDR modu seçilirse bu fonksiyon devre dışı kalacaktır.

** LENS **

LENS
BRIGHTNESS
RETURN

DC<J

EXIT

Lens'in Alt Menüsü

POZLANDIRMA

Ekranda MAIN MENU (ana menü) gösterildiğinde EXPOSURE (pozlandırma) için UP ve DOWN tuşlarını kullanın ve sonraki ayarları yapmak için ENTER tuşuna basın.

AGC MAX

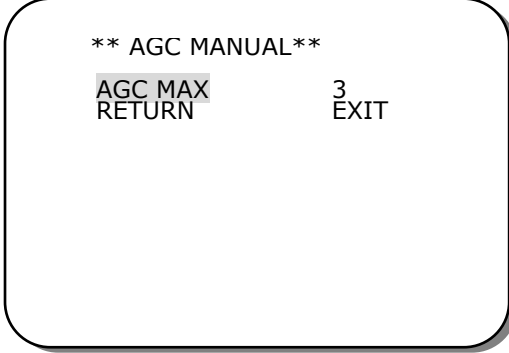

AGC MAX için 2 seçenek vardır: AUTO, OFF VE MANUAL.

AGCMAX seçeneğini seçin ve *AUTO GAIN CONTROL* (otomatik kazanç kontrolü) ayarlarını yapmak için LEFT (sol) ve RIGHT (sağ) tuşlarına basın. Seçenekler *AUTO (otomatik)*, *OFF (kapalı)* ve *MANUAL (manüel)*. MANUAL modunun altında bir alt menü vardır, daha fazla ayar yapmak için ENTER tuşuna basın. *MANUAL* modu altında *AGC MANUAL* aralığı 0 ile 15 arasında ayarlanabilir.

Bu sayı büyüdükçe ekranın parlaklığı artacaktır. Gürültü de yüksek olacaktır.

WDR

1. Ekranda MAIN MENU (ana menü) gösterildiğinde WDR için UP ve DOWN tuşlarını kullanın ve sonraki ayarları yapmak için ENTER tuşuna basın.

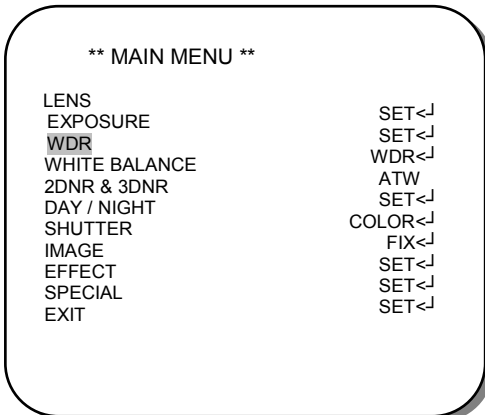

2. Lütfen istenilen öğeyi seçin ve ayarları yapmak için LEFT (sol) ve RIGHT (sağ) tuşlarına basın.

WDR (Geniş Dinamic Aralık)

Aynı görüntüde hem parlak hem de karanlık alanlar varsa bu mod her iki alanı ayırır.

3 mod seçilebilir:

BLC (Arkadan Aydınlatma Dengelemesi)

Nesnenin arkasında büyük bir arka aydınlatma olduğunda bile arka plandaki parlak görüntüler ve nesne BACKLIGHT (arkadan aydınlatma) modu seçilerek yine de çekilebilir.

OFF

OFF (kapalı) olarak ayarlandığında geniş dinamik aralık olmaz.

WHITE BALANCE Kontrolü

Ekranın rengi WHITE BALANCE (beyaz dengesi) fonksiyonu kullanılarak ayarlanabilir.

1. Lütfen MAIN MENU (ana menü) üstünde *WHITE BALANCE* (beyaz dengesi) UP (yukarı) ve DOWN (aşağı) tuşlarını kullanın ve daha fazla ayar yapmak için ENTER (giriş) düğmesine basın.

2. Lütfen istenilen öğeyi seçin ve ayarları yapmak için LEFT (sol) ve RIGHT (sağ) tuşlarına basın.

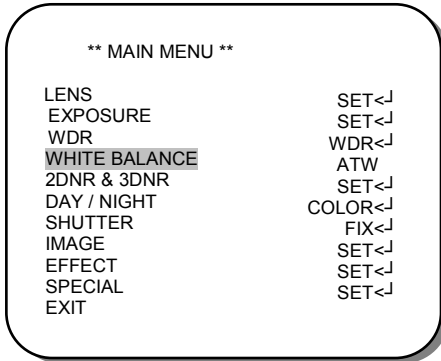

Bu fonksiyonda 6 adet mod vardır: ATW, AWB, INDOOR, OUTDOOR, MWB ve AWC.

ATW (Otomatik İzleme Beyaz Dengesi)

Bu mod 1800°K ile 10500°K arasındaki renk sıcaklıklarında kullanılabilir (örneğin flüoresan lamba etrafında, dış mekan, sodyum buhar lambaları etrafında veya tüneller içinde).

AWB (Otomatik Beyaz Denge Kontrolü)

Mevcut aydınlatma altında en iyi durumu elde etmek için kamerayı beyaz bir kağıt parçasına yönelterek ENTER düğmesine basın. Ortam ve ışık kaynağı değiştirilirse beyaz denge ayarı yeniden gerekli olur.

INDOOR

Renk sıcaklığı 3200°K etrafındaysa bunu seçin (sodyum lambaları ile çevriliyse).

OUTDOOR

Renk sıcaklığı 6300°K etrafındaysa bunu seçin.

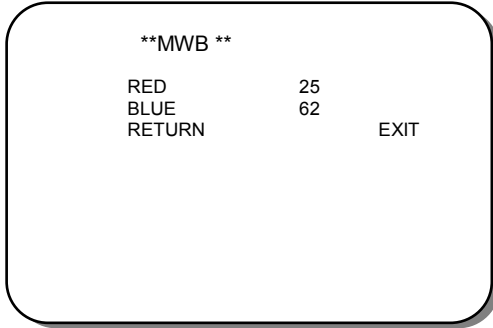
MWB (Manüel Beyaz Dengesi)**MVB'nin Alt Menüsü**

RED (kırmızı) renk değeri 0 ile 255 arasında değişir.
BLUE (mavi) renk değeri 0 ile 255 arasında değişir.

Manüel ayar modu daha hassas ayarlama sağlar. *MWB* ayar moduna gidin ve daha fazla ayar yapmak için ENTER düğmesine basın. Uygun renk sıcaklığını ayarlamak için kırmızı ve mavi renk değerlerini nesnedeki renk değişikliklerine göre artırın ve/veya azaltın. RED (kırmızı) renk değeri 0 ile 255 arasındadır. BLUE (mavi) renk değeri 0 ile 255 arasındadır.

AWC**AWC'nin Alt Menüsü**

Ayarları
tamamlamak
için ekrandaki
bilgileri takip
edin.

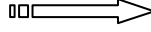
**AWC'nin Alt Menüsü**

Mevcut ortamda bu modda mevcut aydınlatma ortamı için en uygun ayarı bulmak için kamerayı beyaz bir sayfaya yöneltin ve ENTER (giriş) düğmesine basın. Ortam değişirse yeniden ayarlama yapın.

Not: White Balance (beyaz dengesi) aşağıdaki koşullarda tam kapasiteyle çalışmaz. Aşağıdaki durumlar meydana geldiğinde lütfen AWC Modu seçin.

- < Nesne daha yüksek sıcaklık ile çevrelendiğinde.
- < Nesne daha karanlık ile çevrelendiğinde.
- < Nesne flüoresan lamba ile çevrelendiğinde veya ışık sürekli değişiyorsa.

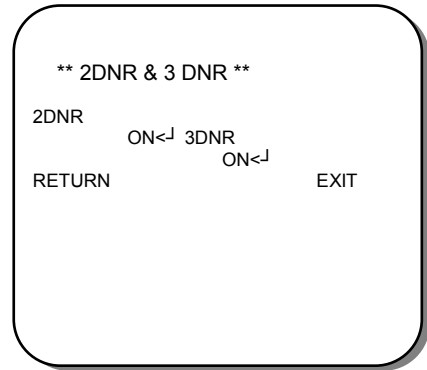
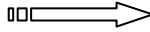
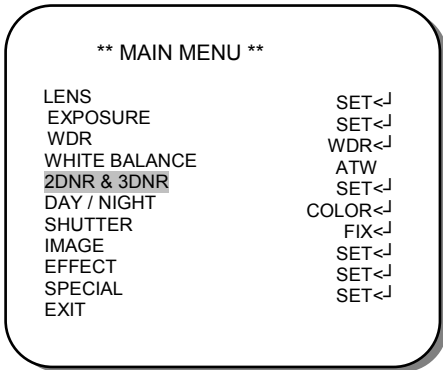
2D & 3D NR (Dinamik Gürültü Azaltma)**2DNR & 3DNR'in Alt Menüsü**

Gürültü seviyesi azaldığında kamera performansı açık bir şekilde iyileştirilebilir. Dijital kayıt yaparken görüntü dosya boyutu gürültü azaltma seçilerek azaltılabilir. Zayıf ışık seviyesinde arka plan gürültüsü kazanç seviyesi değiştiğinden otomatik olarak azalır.

Lütfen MAIN MENU (ana menü) üstünde 2DNR & 3DNR seçeneğini UP (yukarı) ve DOWN (aşağı) tuşlarını kullanın ve daha fazla ayar yapmak için ENTER (giriş) düğmesine basın.

Lütfen UP (yukarı) ve DOWN (aşağı) düğmelerine basarak ayarlamak istediğiniz modu seçin.

2DNR

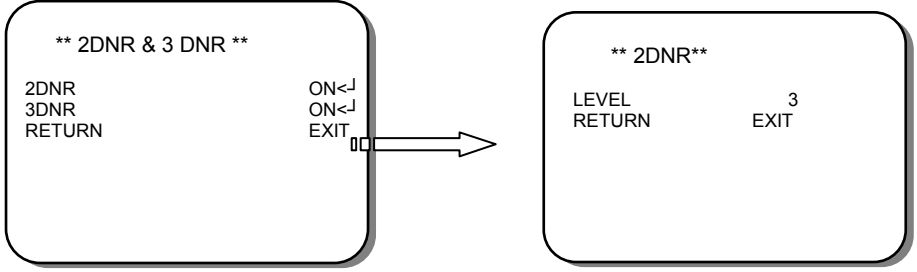

2DNR & 3DNR'ın Alt Menüsü

2DNR'ın Alt Menüsü

- ON: 2DNR seçeneği ON olarak ayarlandığında 1 ile 4 arasında değişen seviye ayarlaması için bir alt menü kullanılabilir. Seviye daha yüksek oldukça daha fazla gürültü azaltılabilir ve kenar aynı kalır.
- OFF: 2DNR seçeneği OFF olarak ayarlandığında. Gürültü azaltılacaktır.

3DNR

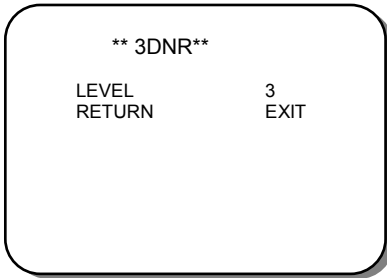

3DNR'ın Alt Menüsü

- ON: 3DNR seçeneği ON olarak ayarlandığında 0 ile 15 arasında değişen seviye ayarlaması için bir alt menü kullanılabilir. Seviye daha yüksek oldukça daha fazla gürültü azaltılabilir ve hareket eden nesne bulanıklaşmaz.
- OFF: 3DNR seçeneği OFF olarak ayarlandığında. Gürültü azaltılacaktır.

DAY/NIGHT

Kamera, Day/Night (gündüz/gece) fonksiyonunda Color (renkli) veya B/W (siyah-beyaz) modunda ayarlanabilir.

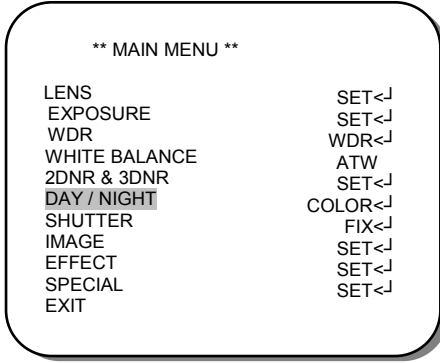

Lütfen MAIN MENU (ana menü) üstünde DAY/NIGHT seçeneğini UP (yukarı) ve DOWN (aşağı) tuşlarını kullanın ve giriş yapmak için ENTER (giriş) düğmesine basın.

Lütfen istenilen öğeyi seçin ve ayarları yapmak için LEFT (sol) ve RIGHT (sağ) tuşlarına basın.

COLOR

COLOR / DAY (renk / gün) modu.

B&W

BLACK & WHITE / NIGHT (siyah-beyaz / gece) modu.

AUTO

** DAY / NIGHT AUTO **		
LIVE LEVEL		28
DAY → NIGHT	2	
NIGHT → DAY	8	
DELAY TIME		20
NIGHT OUTPUT	H LEVEL	
BURST	ON	
RETURN	EXIT	

DAY / NIGHT AUTO'nun Alt Menü

Kamera ayar değerine göre DAY/Color moduna veya NIGHT/B&W moduna geçer.

•**LIVE LEVEL:** Geçerli lamba seviyesini gösterir.

•**DAY→NIGHT:** Kamera mevcut ışık seviyesinin ayar değerinden daha düşük olduğunu algıladığında DAY (gündüz) modundan NIGHT (gece) moduna geçer. Ayarlar 6 ile 32 arasında ayarlanabilir.

•**NIGHT→DAY:** Kamera mevcut ışık seviyesinin ayar değerinden daha yüksek olduğunu algıladığında NIGHT (gece) modundan DAY (gündüz) moduna geçer. Ayarlar 1 ile 27 arasında ayarlanabilir.

NOT: DAY →NIGHT ve NIGHT →DAY arasındaki ayar farklılıkları 5'ten daha fazladır veya kamera DAY →NIGHT ile NIGHT →DAY arasında sürekli geçiş yapar.

•**DELAY TIME:** Bazen ani ve kısa ışık seviyesi değişikliği olur.

Gecikme zamanı çok hızlı geçiş yapılmasını önlemek için ayarlanabilir.

DELAY

TIME (zaman) 0 ile 255 saniye arasında ayarlanabilir. Ayarlanan DELAY TIME (gecikme zamanı) geçtiğinde kamera modu değiştirecektir.

•**BURST:** Sadece NIGHT/B&W modunda çalışır. Renk gürültüsünü azaltmak için COLOR BURST Sinyalini ON (açık) olarak ayarlayın.

SCHEDULE

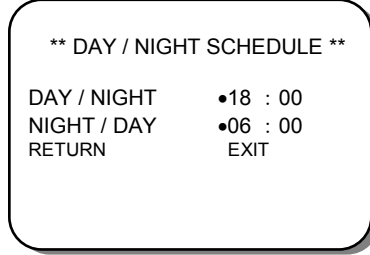

DAY / NIGHT SCHEDULE 'ın Alt Menüsü

SCHEDULE seçildiğinde DAY/NIGHT moduna geçmek için zamanlama ayarlanabilir.

•**DAY/NIGHT:** DAY/COLOR modundan NIGHT/B&W moduna geçmek için zamanlamayı ayarlayın.

•**NIGHT/DAY:** NIGHT/B&W modundan DAY/COLOR moduna geçmek için zamanlamayı ayarlayın.

OBJEKTİF

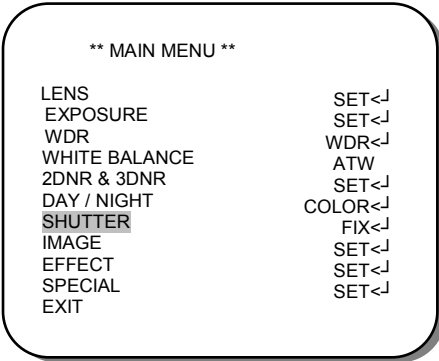

FIX (sabit) ve AUTO (otomatik) modları SHUTTER (objektif) fonksiyonu altında mevcuttur.

Lütfen MAIN MENU (ana menü) üstünde SHUTTER seçeneğini UP (yukarı) ve

DOWN (aşağı) tuşlarını kullanın ve giriş yapmak için ENTER (giriş) düğmesine basın.

Lütfen istenilen öğeyi seçin ve ayarları yapmak için LEFT (sol) ve RIGHT (sağ) tuşlarına basın.

SENSE-UP düşük ışık koşullarında ışık seviyesindeki değişiklikleri otomatik olarak algılayarak mükemmel ve canlı bir görüntü elde etmek için kullanılır. İstenilen öğeyi seçin ve ayarları yapmak için LEFT (sol) ve RIGHT (sağ) tuşlarına basın. Seçenekler x2, x4, x8, x16, x32, x64, x128, x256, x512 ve OFF(kapalı).

GÖRÜNTÜ

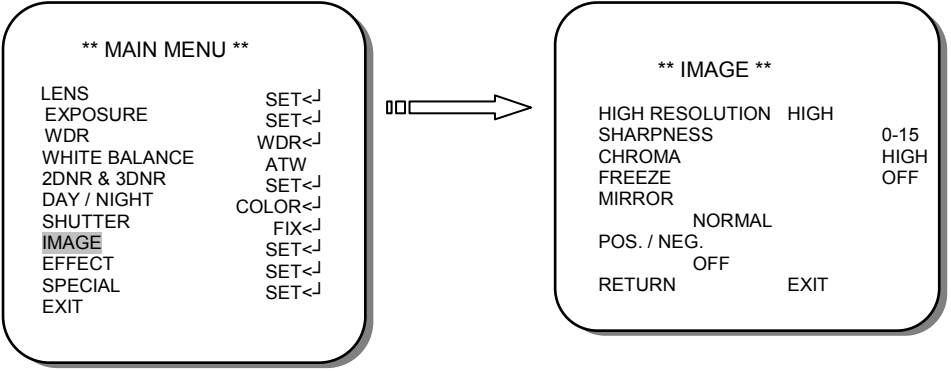

1. Lütfen SETUP MENU (kurulum menüsü) üstünde *IMAGE* seçeneğini UP (yukarı) ve DOWN (aşağı) tuşlarını kullanın ve giriş yapmak için ENTER (giriş) düğmesine basın.
2. Lütfen istenilen öğeyi seçin ve ayarları yapmak için LEFT (sol) ve RIGHT (sağ) tuşlarına basın.

HIGHT RESOLUTION

Seçenekler HIGH (yüksek), OFF (kapalı), LOW (düşük) ve MIDDLE (orta).

SHARPNESS

Seviye 0~15. SHARPNESS (keskinlik) seviyesi arttıkça video görüntüsünün dış hatları daha net ve belirgin olur. Ancak bu seviye çok fazla artarsa video görüntüsü etkilenip gürültü oluşabilir.

CHROMA

Seçenekler HIGH (yüksek), MID (orta), LOW(düşük).

MIRROR

NORMAL, VERTICAL (dikey döndürmeli), MORROR (yatay döndürmeli) ve ROTATE (dikey ve yatay döndürmeli).

FREEZE ON/OFF. ON (açık) olarak ayarlandığında ekran net bir görüntü için sabit tutulur.

POS. / NEG.

ON/OFF. Negatif/Pozitif Ters Çevirme. Bu fonksiyonu etkinleştirmek veya devre dışı bırakmak için On (açık) veya OFF (kapalı) seçeneğini seçin.

EFEKT

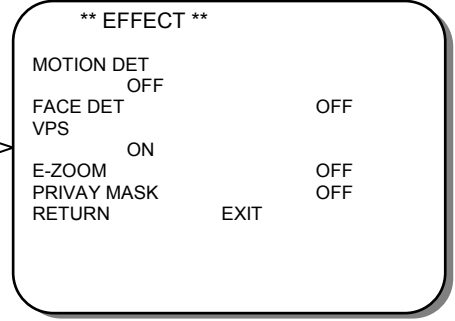
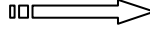
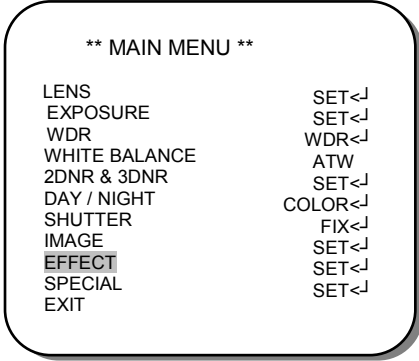

Lütfen MAIN MENU (ana menü) üstünde *EFFECT* (efekt) seçeneğini UP (yukarı) ve DOWN (aşağı) tuşlarını kullanın ve giriş yapmak için ENTER (giriş) düğmesine basın.

Lütfen istenilen öğeyi seçin ve ayarları yapmak için LEFT (sol) ve RIGHT (sağ) tuşlarına basın.

MOTION DETECTION

Seçenekler ON/OFF. MOTION DETECTION (hareket algılama) ON (açık) olarak ayarlandığında bu fonksiyon altında birkaç alt menü çıkar:

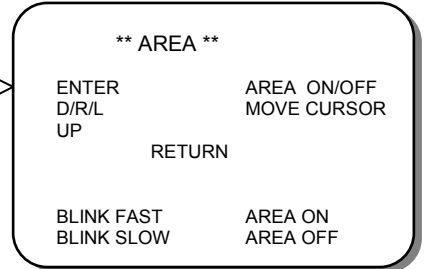
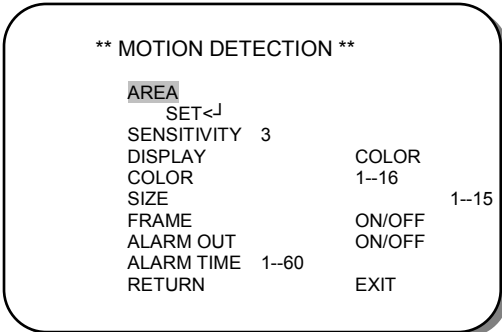

AREA'nın Alt Menüsü

•AREA: Bu seçeneği altında alt menüler vardır. Daha fazla ayar yapmak için ENTER tuşuna basın.

- 1) Hazır alanları görüntülemek için SET (ayarla) tuşuna basın veya hazır alanları gizlemek için yeniden ENTER (giriş) tuşuna basın.
- 2) Seçim yapmak için DOWN(aşağı), RIGHT(sağ), LEFT(sol) tuşlarına basın.
- 3) Önceki sayfaya dönmek için UP (yukarı) tuşuna basın.
- 4) Hazır blok hızlı yanıp sönüyorsa ekranda hazır AREA (alan) gösterilecektir; yavaş yanıp sönüyorsa korumalı AREA (alan) ekranda gizlenecektir

SENSITIVITY: Sensitivity can be set from 1 to 32. Bu sayı büyüdükçe kamera hassasiyeti artacaktır.

DISPLAY: Seçenekler COLOR (renkli), in INVERSE (tersten) veya OFF(kapalı).

COLOR: 16 renk seçilebilir: RED PURPLE(kırmızı-mor), PINK(pembe), RED(kırmızı), DARK YELLOW(koyu sarı), LIGHT YELLOW(açık sarı), LIGHT GREEN(açık yeşil), GRASS GREEN(çim yeşili), DARK GREEN(koyu yeşil), WATER BLUE(deniz mavisi), BABY BLUE(bebek mavisi), BLUE(mavi), PURPLE(mor), WHITE(beyaz), LIGHT GRAY(açık gri), DARK GRAY(koyu gri) ve BLACK(siyah).

SIZE: Blok boyutu 1 ile 15 arasında ayarlanabilir; bu sayı arttıkça blok daha büyük olur.

FRAME: Bloğu sadece çerçevede göstermek için ON (açık) seçeneğini seçin veya bütün bloğu görüntülemek için OFF (kapalı) seçeneğini seçin.

FACE DETECTION

ON/OFF, ON(açık) olarak ayarlandığında en fazla 4 Yüz Algılaması kullanılabilir.

VPS

Sanal Aşamalı Tarama ON/OFF.

E-ZOOM

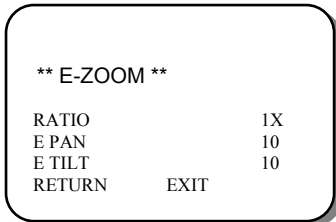

E-ZOOM modu, VPS açıkken kullanılabilir. Başka ayarlar yapmak için ENTER'a basın.

Seçenekler: 1x~256x(1-256 kat zoom), *E PAN* - 15~16 (horizontal zoomed-in viewing), and *E TILT* - 15~16 (vertical zoom-in viewing).

E-ZOOM'un Alt Menüsü

GİZLİLİK MASKESİ

ON/OFF, PRIVACY MASK (gizlilik maskesi) ON(açık) olarak ayarlandığında bu mod altında birçok alt menü çıkar:

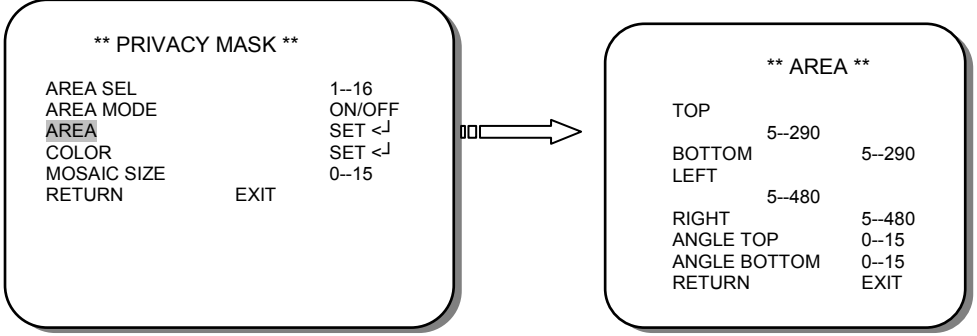

AREA'nın Alt Menüsü

- AREA SEL: Maskelenebilecek 1-16 alan vardır.
- AREA MODE: Korunmalı alanı ekranda göstermek için ON (açık) seçeneğini, korunmalı alanı ekranda gizlemek içinse OFF (kapalı) seçeneğini seçin.
- AREA: Bu modda alt menüler vardır. Daha fazla ayar yapmak için ENTER tuşuna basın. Buradan alan boyutunu ve şeklini ayarlayın. Bu sayı büyüdükçe blok boyutunun büyüklüğü artacaktır. ANGLE TOP (üst açığı) ve ANGLE BOTTOM (alt açığı) ayarları yapılarak çok kenarlı şekiller oluşturulabilir.
- COLOR: Bu bölümde alt menüler vardır. Daha fazla ayar yapmak için SET<J seçeneğini seçin.

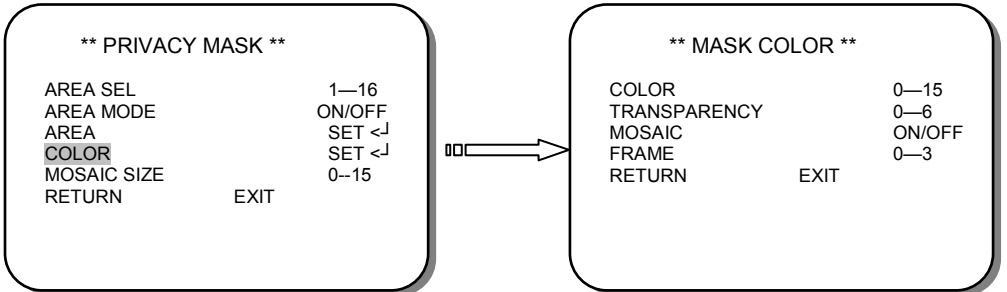

COLOR'ın Alt Menüsü

COLOR: 16 renk mevcuttur. RED PURPLE(kırmızı-mor), PINK(pembe), RED(kırmızı), DARK YELLOW(koyu sarı), LIGHT YELLOW(açık sarı), LIGHT GREEN(açık yeşil), GRASS GREEN(çim yeşili), DARK GREEN(koyu yeşil), WATER BLUE(deniz mavisi), BABY BLUE(bebek mavisi), BLUE(mavi), PURPLE(mor), WHITE(beyaz), LIGHT GRAY(açık gri), DARK GRAY(koyu gri) ve BLACK(siyah).

TRANSPARENCY: Blok şeffaf (transparent) olabilir. Bu sayı büyüdükçe blok şeffaflığı artacaktır.

MOSAIC: ON/OFF(açık/kapalı). Bloğu mosaic (mozaik) olarak görüntüler veya görüntülemez.

FRAME: Çerçeve kalınlığı ayarlanabilir. Bu sayı büyüdükçe bloğun çerçeve kalınlığı artacaktır.

•MOSAIC: Mozaik yoğunluğu ayarlanabilir; bu sayı arttıkça blok daha belirsiz olacaktır. Ayarlamak için LEFT (sol) ve RIGHT (sağ) tuşlarını kullanın.

SPECIAL

1. MAIN MENU (ana menü) üstündeki SPECIAL (özel) seçeneğine gitmek için lütfen UP (yukarı) ve DOWN (aşağı) tuşlarını kullanın.

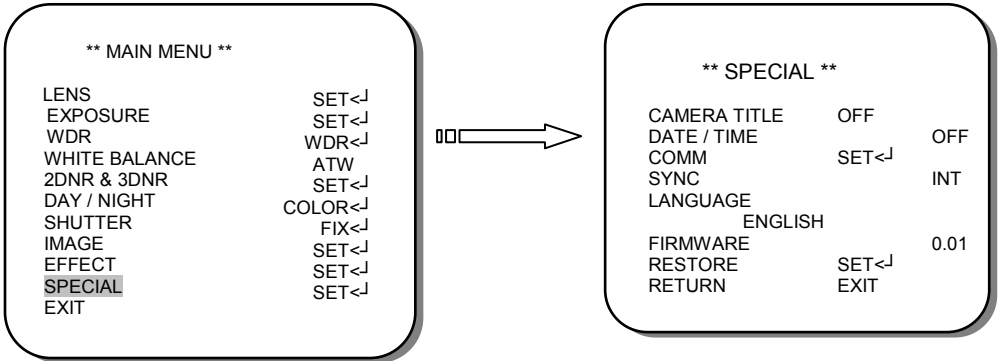

2. Lütfen istenilen öğeyi seçin ve ayarları yapmak için LEFT (sol) ve RIGHT (sağ) tuşlarına basın.

KAMERA BAŞLIĞI

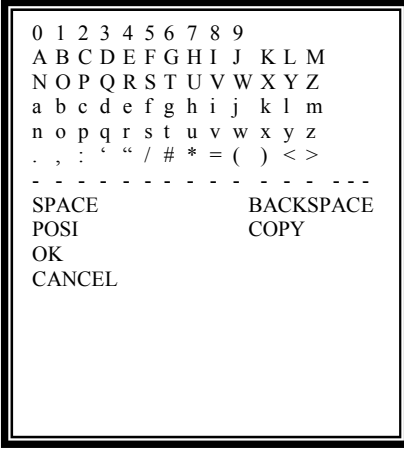

Kamera başlığını belirlemek için rakamlar, harfler ve semboller kullanılabilir.

*İstenilen karakteri seçmek için yön tuşlarını kullanın.

*Her bir seçimi onaylamak için SET tuşuna basın.

*Ayarı onaylamak için yön tuşlarını OK seçeneğine getirin.

*Ayarı iptal etmek için yön tuşlarını CANCEL seçeneğine getirin.

*Gösterilen kamera başlığının konumunu değiştirmek için POSI seçeneğini seçin.

*Bir boşluk gerekirse SPACE tuşunu kullanın.

*Önceki karakteri silmek için BACKSPACE tuşunu seçin.

DATE / TIME

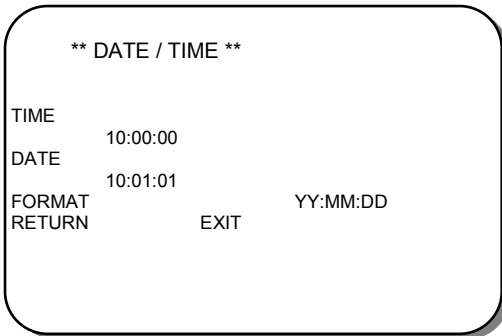

HH: Saat, MM: Dakika, SS: Saniye, YY: Yıl, MM: Ay, DD: Gün.
Tarih/Zamanı ekranda göstermek/gizlemek için ON/OFF (açık/kapalı) seçimini yapın.

COMM

Bu bölümde alt menüler vardır. Daha fazla ayar yapmak için SET<↓> seçeneğini seçin.

- CAM ID: 1~1024
- DISP CAMERA ID: ON/OFF (*Tarih/Zamanı ekranda göstermek/gizlemek için ON/OFF (açık/kapalı) seçimini yapın.)
- PROTOCOL: PELCO-D, PELCO-P
- BAUD RATE: 2400/4800/9600/19200/38400
- INT: Dahili senkronizasyon
- LL: Harici hat kilidi senkronizasyonu: LL seçildiğinde onaylamak için ENTER tuşuna basın. Faz 0 ile 359 arasında ayarlanabilir.

LANGUAGE

- ENGLISH •简体中文 •繁體中文

Dil tercihini yapmak için LEFT (sol) ve RIGHT (sağ) tuşlarını kullanın.

FIRMWARE

Lütfen asıl yazılıma bakın.

Restore

Lütfen çıkmak için *CANCEL* (iptal) seçimini yapın; *CONTINUE* (devam) seçeneği seçildikten sonra tüm ayarlar varsayılanaya geri yüklenir.

EXIT

MENÜDEN çıkmak için EXIT (çık) seçeneğini seçin.

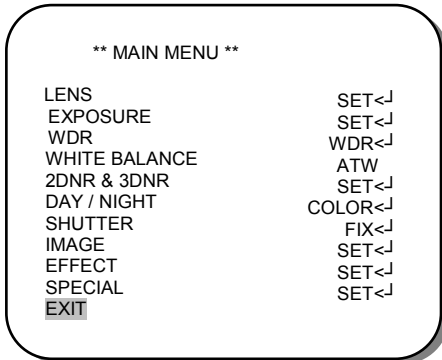

YETKİLİ SERVİSLER	Firma Adı	Yetkili Ad Soyad	İl Abi	Adres	Telefon
KAREL ELEKTRONİK SAN TİC.AŞ		HALİL BOZKURT	VAN	MARAS CAD. AKDAMAR ÖTELI KARPISI ŞENÖLLER APT. KAT:1 NO:1	0.432. 274.00.30
ERKİN TELEKOM ELEKTRONİK SANAYİ VE TİCARET LTD. ŞTİ.		MUSTAFA EROĞLU	KARAMAN	YUNUS EMRE CAD. NO:16/A-B	0.338. 213.15.80
NEBİ BUĞDAYCI - BÖR-TEL TELEFON ELEKTRİK		NEBİ BURDAYCI	İZMİR	K.KARABEKİR CAD. NO: 44/F BORNOVA	0.232. 308.51.50
YIL-TEL TELEKOMÜNİKASYON SAN. VE TİC.LTD.ŞTİ.		MUSTAFA TÜRKÜYLMAZ	KONYA	BABALIK MAH.YAPICI İS MERKEZİ E BLOK NO 5-7	0.332. 321.00.14
HALİL USLU - ALCOM TELEFON		HALİL USLU	ANTALYA	ŞEKERHANE MAHALLESİ AZAKLAR SOKAK NO:4/B ALANYA	0.242. 511.00.12
GEDTEKNIK ELEKTRİK-ELEKTRONİK SAN. VE TİC. LTD.ŞTİ.		FATİH YILMAZ	ANKARA	ALI SUAVI SOK. NO: 23/1-4 MALTEPE	0.312. 231.86.80
BARİŞ TELEFON HABERLEŞME CİHAZLARI TİC.LTD.ŞTİ.		CEMAL AYDIN	TRABZON	KUNDURACILAR CAD. DEDEOĞLU SOK. PUSTULAR İŞHANI 6/16	0.442. 321.48.74
SEFER ALAN - SEFER TELEFON		SEFER ALAN	RİZE	ALIKOĞLU CAD. BELEDİYE BİNASI ALTI NO. 5/ D	0.464 214. 16. 16
AYDIN TELEFON SANAYİ VE TİCARET LTD. ŞTİ.		ABDULKADİR AYDIN	GAZİANTEP	EYÜPOĞLU MAH.ABDULLAH EDİP CAD.ÖZEL İDARE PSJ NO:5/B/7	0.342 220.45.22
02 ÖZEL TELEFON SERVİSİ TANER ÖZKAN		TANER ÖZKAN	SAKARYA	CUMHURİYET MAH. H. RAHİMİ SK. NO:7	0.264. 278.23.57
ELEKTROTEL TELEKOM ELEKTRONİK TURZ. İNS. GIDA SAN. VE TİC. LTD. ŞTİ.		HAKAN KAYACI	MERSİN	BAHÇE MAH. İSTİKLAL CAD. KAMER APT. NO:148/A	0.334. 237.76.79
TEKNIK TELEKOM ELEKTRONİK İNŞAAT ELEKTRİK OTOM. TURZ. TAAH. TİC. VE SAN. LTD. ŞTİ. LTD. ŞTİ.		CELAL SALMAN	MERSİN	CAMİŞERİF MAH. 5244 SOKAK ÇOĞAL APT. NO. 4/B	0.324. 238.55.28
KAREL ELEKTRONİK SANAYİ VE TİCARET A.Ş.		SAYIM USTA	ANKARA	ANKARA ORGANİZE SANAYİ BÖLGESİ GAZNELİLER CAD.NO.10 SİNCAN	0.312. 267.02.40
KAREL ELEKTRONİK SANAYİ VE TİCARET ANONİM ŞİRKETİ BURSA BÖLGE MÜDÜRLÜĞÜ		CAN TUNA	BURSA	MİLİFER KÖYÜ MESELİK MEVKİİ YASEMİN SOK. NO:11 OSMANGAZI	0.224. 244.74.84
MURAT GÜNAŞTI-TÜRK TELEFON TİCARET		MURAT GÜNAŞTI	ERTURUM	CUMHURİYET CAD.ŞİTE DADAŞ PASAJI NO:İS8-ERZURUM	0.442. 235.13.13
KAREL ELEKTRONİK SAN. VE TİC.A.Ş.		MUSTAFA TERCAN	ANTALYA	ŞİRİNYALI MAH.1504 SOKAK NO:3 D:1-2	0.242. 244.22.30
TELEFON SANTRAL TİCARET - HALUK DERİCİOĞLU		HALUK DERİCİOĞLU	ADANA	KIZILAY CAD. NEVRESOĞLU İŞHANI KAT 2 NO:7-12 SEYHAN/	0.322. 351.25.47
İNTERNET TELEKOMÜNİKASYON GÜVENLİK SİSTEMLERİ SANAYİ VE TİCARET LTD. ŞTİ.		ERDOĞAN PARENĐ	KOCAELİ	S. ORHAN MAH. AKAR SOK. ÜNSAL İS HANI KAT.1 NO:5/6 GEZBEZ	0.262. 641.65.95
KAREL ELEKTRONİK SAN. VE TİC. A.Ş.		SAHİN EGE	İSTANBUL	KÖRE ŞEHİTLERİ CAD. KAYA ALDOĞAN SOK. NO :16 ZİNCİRLİ KÜYÜ	0.212. 288.31.00
KAREL ELKN SAN.VE TİC.A.Ş.		CEM KOC	İZMİR	S. EŞREF BULVARI NO:6 K:3/203 ÇANKAYA	0.232. 445.55.55

Finest Security Systems Co., Ltd

No.103, 12th Floor, Sec.3, Nan Jing East Road, Taipei, Taiwan
 Tel : 886-2-2506-6788 Fax : 886-2-2506-8887

**Declaration of Conformity (DoC)**

We, **Finest Security Systems Co., Ltd**

No.103, 12th Floor, Sec.3, Nan Jing East Road, Taipei, Taiwan

name and address of the manufacturer and/or if applicable of his authorized representative issuing the declaration (contact information)

declare under our sole responsibility that the product:

product name: **DOVE CAMERA WD (EFFIO)**

Trade name: **Karel**

type or model: **CKV323-A68**

relevant supplementary information: designation changed from **Finest CDV-3D700WD** model
(e.g. lot, batch or serial number, sources and numbers of items,)

to which this declaration relates is in conformity with the essential requirements and other relevant requirements of the 2004/108/EC EMC directive . The product is compliant with the following standards and/or other normative documents:

EMC directive (2004/108/EC) :

EN 55022: 2006 +A1: 2007 Class B

EN 61000-3-2: 2006 Class A

EN 61000-3-3: 2006

EN 50130-4: 1995+A1: 1998+A2: 2003

EN 61000-4-2: 2009

EN 61000-4-3: 2006

EN 61000-4-4: 2004

EN 61000-4-5: 2006

EN 61000-4-6: 2007

EN 61000-4-11: 2004

Test report no: **NEI-EMC-1-E1009077A**

YEAR OF AFFIXING CE MARKING: 2010

YEAR OF MANUFACTURE: 2010

Supplementary information:

Neutron Engineering Inc.

B1, No. 37, Lane 365, yangGuang, St., NeiHu District 114, Taipei, Taiwan

Tel: +886-2-2657-3299 fax: +886-2-2657-3331

name and address of the test laboratory issuing test reports (contact information)

Supplementary information:

Finest Security Systems Co., Ltd

No.103, 12th Floor, Sec.3, Nan Jing East Road, Taipei, Taiwan

Tel : 886-2-2506-6788 Fax : 886-2-2506-8887

name and address of the manufacturer and/or if applicable of his authorized representative issuing the declaration (contact information)

Place and date of issue (of this DoC) **February 18, 2011**

Signed by: **Jennifer Ty**

Title: **Vice President**

Company chop with & person signature



Finest Security Systems Co. , Ltd
 No.103, 12th Floor, Sec.3, Nan Jing East Road, Taipei, Taiwan
 Tel : 886-2-2506-6788 Fax : 886-2-2506-8887



UYGUNLUK BEYANI

Biz, **Finest Security Systems Co. , Ltd**
 No.103, 12th Floor, Sec.3, Nan Jing East Road, Taipei, Taiwan

Ürün ismi: Dome Kamera WD (EFFIO)

Ticari ismi: **Karel**

Tip veya model: **V323-A68**

Konu ile ilgili ilave bilgi: dizaynı **Finest CDV-3D700WD** modellinden değiştirildi, bu beyanın ilişkili olduğu ürün ve 2004/108/EC EMC direktif temel gereksinimleri ve konu ile ilgili diğer gereksinimleriyle uyumludur.

Bu ürün aşağıdaki standartlar ve/veya diğer normatif dokümanlar ile uyumludur:

EMC Directive(2004/108/EC):

EN 55022: 2006+A1: 2007 Class B

EN 61000-3-2: 2006 Class A

EN 61000-3-3: 2008

EN 50130-4: 1995+A1: 1998+A2: 2003

EN 61000-4-2: 2009

EN 61000-4-3: 2006

EN 61000-4-4: 2004

EN 61000-4-5: 2006

EN 61000-4-6: 2007

EN 61000-4-11: 2004

Test rapor no: NEI-EMC-1-E1009077A

CE işareti iliştime yılı: 2010

Üretim yılı: 2010

İlave bilgi:

Test Yapan kuruluş:

Neutron Engineering Inc.

B1, No. 37, Lane 365, yangGuang, St., NeiHu District 114, Taipei, Taiwan

Tel: +886-2-2657-3299 Fax: +886-2-2657-8887

İlave bilgi:

Finest Security Systems Co. , Ltd

No.103, 12th Floor, Sec.3, Nan Jing East Road, Taipei, Taiwan

Tel : 886-2-2506-6788 Fax : 886-2-2506-8887

Bu belgenin oluşturulduğu yer ve yıl: Şubat, 16, 2011

İmzalayan kişinin adı ve soyadı: Jennifer Ty

Pozisyon: Genel Müdür yardımcısı

İmza ve Firma kaşesi:

