

**KAREL**  
CAZ223-3D  
**KONTROL KLAVYESİ**

**KULLANIM KILAVUZU**



**KAREL**  
CAZ223-3D  
**KONTROL KLAVVYESİ**  
**KULLANIM KILAVUZU**

**KAREL**

KAREL  
ELEKTRONİK  
SANAYİ VE  
TİCARET A.Ş.

<b>İSTANBUL</b>	Tel : 0.212.288.31.00	Faks : 0.212.275.40.01	<b>istanbul@karel.com.tr</b>
<b>ANKARA</b>	Tel : 0.312.293.01.00	Faks : 0.312.267.21.05	<b>ankara@karel.com.tr</b>
<b>İZMİR</b>	Tel : 0.232.445.55.55	Faks : 0.232.441.73.73	<b>izmir@karel.com.tr</b>
<b>BURSA</b>	Tel : 0.224.244.74.84	Faks : 0.224.244.98.00	<b>bursa@karel.com.tr</b>
<b>ANTALYA</b>	Tel : 0.242.323.13.13	Faks : 0.242.323.09.83	<b>antalya@karel.com.tr</b>
<b>VAN</b>	Tel : 0.432.214.00.30	Faks : 0.432.214.03.60	<b>van@karel.com.tr</b>

<http://www.karel.com.tr>

**20/04/2011**

**Ürün marka ve modeli**

KAREL CAZ223-3D

**Üretici firma:**

Finest Security Systems Co. Ltd.  
12 Fl. 102 Sec. 3 Nan King East Road Taipei Taiwan  
TEL:886-2-25066788 FAX:886-2-25068887

**İthalatçı ve distribütör firma**

KAREL ELEKTRONİK SANAYİ VE TİCARET A.Ş.  
Tel: +90.212-288.31.00 Faks: +90.212-275.40.01  
İSTANBUL, TÜRKİYE

**Garanti Süresi**

2 Yıl

**Kullanım Ömrü**

10 Yıl

**TSE STANDART No:**

**Standart No:** TS-12540 – Yetkili servisler – Güvenlik siteminde kullanılan cihazlar için kurallar standardı

EEE Yönetmeliği'ne uygundur.



**Taşıma ve Nakliye Sırasında Dikkat Edilecek Hususlar**

Ürününüzü taşıma sırasında herhangi bir darbeye maruz bırakmayınız. Ürünü dikkatlice kutusundan çıkarınız ve tüm aksesuarları kaybolmamaları için kutunun içinde muhafaza ediniz. Ürünü nakliye hasarı ihtimaline karşı kontrol ediniz.

**Bağlantı ve Montaj Sırasında Dikkat Edilecek Hususlar**

Bağlantı ve montaj tüketici tarafından kullanma kılavuzunda gösterildiği şekilde yapılır. Bağlantı ve montajda yaşanabilecek sorunlara karşı yetkili servis istasyonu ile irtibata geçiniz.(Bkz:Yetkili servis istasyonlarını gösterir liste)

**Periyodik Bakım Gerektiren Durumlar**

Kullanım kılavuzunda belirtilen talimatlara dikkat edildiği müddetçe ürün bakım gerektirmemektedir. Ürünün ancak normal dışı bir çalışma gösterdiğinde veya hiç çalışmadığında yetkili servisler tarafından bakımı yapılmalıdır. Garanti sonrası teknik bakımın sadece yetkili servis istasyonlarında yapılması gerekmektedir.

**Tüketicinin Kendi Yapabileceği Bakım Onarım ve Ürün Temizliğine İlişkin Bilgiler**

Ürününüzün içerisinde bakım yapılabilecek bir kısım yoktur, arıza durumunda yetkili servis istasyonlarına (Bkz:Yetkili servis istasyonlarını gösterir liste) veya ürününüzü temin etmiş olduğunuz yetkili satıcıya müracaat ediniz.

**Enerji Tüketimi Açısından Verimli Kullanıma İlişkin Bilgiler**

- Sistem çalışmadığı zaman açma kapama düğmesinden cihazınızı kapatınız.

**Kullanım Hatalarına İlişkin Uyarılar**

- Ürünün kılavuzda belirtilen şekilde kullanılmamasından kaynaklanan hatalar.
- Sıcak ve aşırı nemli ortamlarda çalıştırıldığı zaman ürünün kısa devre yapması.
- Ürün kutusu içinde üretici firma tarafından verilen bağlantı kabloları dışında ek bağlantı kabloları kullanmak.
- Kullanıcı ya da yetkili olmayan servisler tarafından yapılan müdahaleler veya parça eklenip çıkartılması.
- Ürünlere dışarıdan yapılan fiziksel darbeler ve kırılma gibi hasarlar.
- Ürünün seri numarasının tahrip edilmesi ya da sökülmesi.
- Ürünün üzerine herhangi bir sıvı dökülmesi ya da ürün su ve neme maruz bırakılması

**Kullanımı Sırasında İnsan ve Çevre Sağlığına Tehlikeli Olabilecek Durumlar**

Cihazınızı kullanmadan önce, lütfen aşağıdaki temel güvenlik önlemlerini takip ediniz.

- Ürün çalıştırılmadan önce tüm güvenlik uyarıları ve kullanım talimatları okunmalıdır.
- Ünite üzerinde işaretlenmiş tüm uyarıları ve bilgilendirmeleri takip ediniz.
- Ürünü nemli ortamlardan uzak tutunuz. Sert kullanıma ve neme karşı koruyunuz.
- Ürün içine sıvı dökmeyiniz. Ürünü suya yakın yerlerde kullanmayınız.
- Temizlerken, cihazın fişini prizden çekiniz. Nemli bir bez kullanınız. Sıvı ya da aerosol içeren temizleyiciler kullanmayınız.
- Ürününüzü elektriklemeden veya başka kazalardan (yüksek sıcaklık) korumak için arka yüzünü açmayınız. Tamir gerektirdiğinde uzmana veya teknik servise başvurunuz.
- Doğrudan güneş alan ortamlardan uzak tutunuz ve direkt güneş ışığına bırakmayınız.
- Cihazınızı güvenli bir yerde kurunuz. Kablo ve kordonların ayak altında olmadığından emin olunuz. Aşındırma ve zarara neden olabilecek objeleri kabloların üzerine koymayınız.
- Kablosunu aşırı güçle çekerek kablonun zarar görmesine neden olmayınız.
- Prizleri ve ara bağlantı kablolarını aşırı yüklemeyiniz yoksa elektrik çarpması ve yangın riskine yol açabilirsiniz.
- İnsan ve çevre sağlığına ilişkin içerdiği zararlı bileşenlerin olumsuz yan etkilerinden dolayı, elektronik ürününüzün çöp kutusuna değil, geri dönüşüm kutularına atılması gerekmektedir.

## Özet

- Klavye kontrolü akıllı speed dom gibi terminal alıcılar için kullanılır. Çalıştırması ve ayarları oldukça kolaydır. Kontrol ünitesi ayrıca terminal alıcının pan-tilr-zoom özelliklerini destekler.
- Bir klavye en fazla 128 speed domu kontrol edebilir.
- Klavye ve alıcı arasındaki maksimum iletişim mesafesi 12 km'dir.

## Klavye Paneli

### Ön Panel Butonları

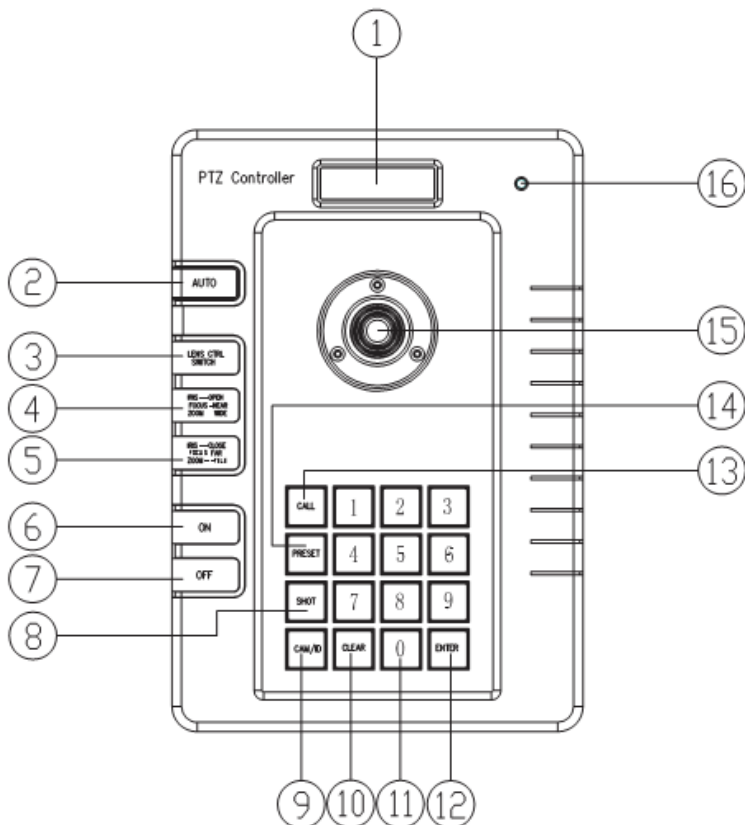

1. LCD
2. OTO: PTZ kameraların otomatik yatay doğrultusunu kontrol eder.
3. LENS CTRL ANAHTARI: Aşağıdaki fonksiyonları seçer.  
➔ IRIS / FOCUS / ZOOM
4. IRIS AÇIK/ODAK YAKIN/ZOOM GENİŞ: LENS CTRL ANAHTARI nın fonksiyonlarını seçmeye yarar. Bu fonksiyonlar 3 adettir:  
➔ IRIS AÇIK/ ODAK YAKIN / ZOOM GENİŞ
5. IRIS KAPALI/ODAK UZAK/ZOOM DAR: LENS CTRL ANAHTARI nın fonksiyonlarını seçmeye yarar. Bu fonksiyonlar 3 adettir:  
➔ IRIS KAPALI/ODAK UZAK/ZOOM DAR
6. AÇIK: Fonksiyon ayarlarını açar.
7. KAPALI: Fonksiyon ayarlarını kapatır.
8. SHOT: Seyif halindeki kısmı arar.
9. CAM/ID: Akıllı Speed Dom kameranın IP adresini girmeye yarar.
10. TEMİZLE: Girilmiş dataları siler.
11. 0-9: Numara tuşları.
12. GİRİŞ: Onaylamaları yapar.
13. ARAMA: Önceden girili pozisyonu arar.
14. PRESET: Kayıtlı pozisyon oluşturmak için kullanılır.
15. JOYSTICK: Speed Dom'un aşağı, yukarı, sağa ve sola hızını kontrol eder.
16. GÜÇ LED IŞIĞI

## ARKA PANEL

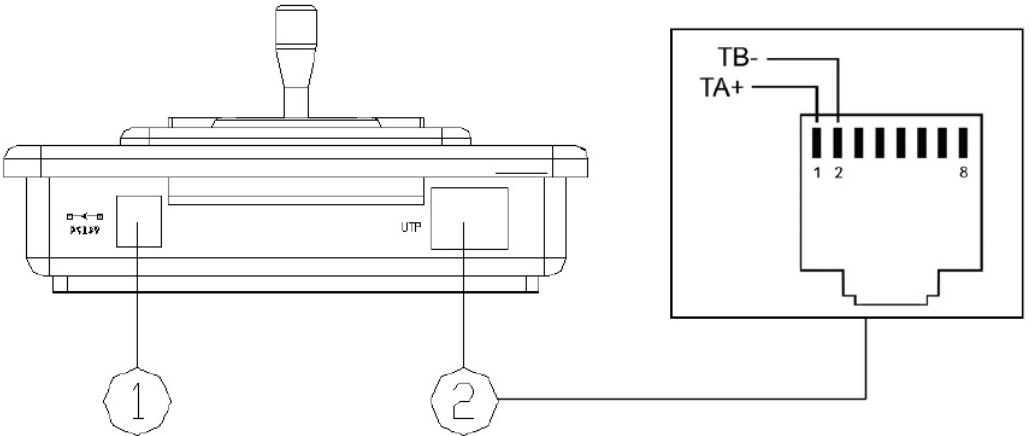

1. Güç Giriş Konnektörü: DC12V güç girişi.
2. RS485 İletişim Konnektörü: UTP kablo girişi.

## Klavye Protokolünü Seçmek

1. Protokol Ayarları: **[CALL]+[200]+[ON]** tuşlarına basın, LCD ekranda 'Display: Select Protocol' yazısı belirecektir. Joysticki sağa ya da sola hareket ettirerek uygun protokolü belirleyin ve **[ENTER]** tuşlayarak protokol seçiminizi kaydedin.
2. Protokol Çeşidi:
  - **PELCO-D 2400bps**
  - **PELCO-D 4800bps**
  - **PELCO-D 9600bps**
  - **PELCO-P 4800bps**
  - **PELCO-P 9600bps**

## Klavye İşlemleri

1. Kameranın adresini seçmek: **[CAM]+[N]+[Enter]**  
LCD görüntüsü: **Current CamID : 001**  
Tanım: N – Kamera numarası (0-255)  
Fonksiyon: Kontrol edilecek kameranın adresini seçin. N değeri seçilen kamera adresi ile uyum içindeyse kamera kontrol altına girecektir.
2. Kayıtlı pozisyon ayarlamak: **[PRESET]+[N]+[ Enter]**  
LCD görüntüsü: **Preset No : 001**  
Tanım: N – Kayıtlı pozisyon numarası (1-255)  
Fonksiyon: O andaki pozisyonu kaydedip N pozisyonu olarak kaydeder.
3. Kayıtlı pozisyon çalıştırmak: **[CALL]+[N]+[ Enter]**  
LCD görüntüsü: **Call Number : 001**  
Tanım: N – Kayıtlı pozisyon numarası (1-255)  
Fonksiyon: Kameranın pozisyonunu aranan pozisyona getirir.
4. Kayıtlı pozisyonu silmek: **[PRESET]+[N]+[OFF]**  
LCD görüntüsü: **Preset No : 001**  
Tanım: N – Kayıtlı pozisyon numarası (1-255)  
Fonksiyon: Kayıtlı pozisyonu siler.

## 5. Turları ayarlamak (PELCO-D veya PELCO-P):

- Turun numarasını girin. **[SHOT]+[N]+ [ON]** (N: Statü numarası, 1'den 6'ya kadardır)  
LCD görüntüsü: **Track = 01 Sum = 06**  
Tanım: Tur 1 ayarlandı ve bu tur rotasında 6 önceden tanımlı nokta bulunmakta.
- Tur üzerinde değişiklik yapmak: Aşağı sayfayı düzenlemek için **[TELE]** tuşuna, üst sayfayı düzenlemek için **[WIDE]** tuşuna basın. Her tur 16 önceden tanımlı nokta, tur hızı ve her noktada bekleme sürelerini içerir.  
LCD görüntüsü: **No. : 01 Point : 001**  
Tanım: Tur üzerindeki birinci nokta 001.  
LCD görüntüsü: **No. : 01 Speed : 001**  
Tanım: Turun ilk kısmının hızı 1. sınıf.  
LCD görüntüsü: **No. : 01 Time : 001**  
Tanım: İlk bekleme noktasındaki bekleme süresi 4 saniye.
- Hız Aralığı: Hız değerleri 1-8 aralığındadır (En hızlıdan en yavaşa). Bu aralık dışındaki herhangi bir hız değeri 1. sınıf olarak tanımlanır. Bekleme süresi 1-255 saniye aralığındadır.
- Önceden ayarlı noktalardan birinde N numarası 0 olarak ayarlandığında bütün ön ayarlı noktaların hızı otomatik olarak 0 olacaktır.
- Turlar düzenlendikten sonra kaydemek için OFF tuşuna basın, kaydetmeden çıkmak için joysticki oynatın.

6. Turu çalıştırmak: **[SHOT]+[N]+ [Enter]**LCD görüntüsü: **Input Tour No : 01**

Tanım: N – Tur numarası (1-6)

Fonksiyon: N numaralı turu başlatır ve joystickte basıldığında durur.

7. Turu durdurmak: **[SHOT]+[N]+ [OFF]**LCD görüntüsü: **Input Tour No : 01**

Tanım: N – Tur numarası (1-6)

Fonksiyon: N numaralı turu durdurur.

8. Turdan çıkmak ve turu silmek: **[SHOT]+[N]+ [OFF]** (" **Clear Tour****OK** " yazısı belirene kadar OFF tuşuna basılı tutun)LCD görüntüsü: **Input Tour No : 01**

Tanım: N – Tur numarası (1-6)  
Fonksiyon: N numaralı turu siler.

9. Otomatik Pan'ı açmak: **[AUTO]+[P1]+[ON]+[P2]+[OFF]**  
LCD görüntüsü: **Input 1st No : 001**  
Tanım: P1 --- Kayıtları taramak için önceden belirlenmiş başlangıç noktası (1-128)  
LCD görüntüsü: **Input 2st No : 002**  
Tanım: P2 --- Kayıtları taramak için önceden belirlenmiş bitiş noktası (1-128)  
Eğer P1 = P2 ise veya P1 ve P2 çakışiyorsa speed dom taramayı 360° de yapacaktır.

*Not:*

- PELCO-D ve PELCO-P protokolleri şu şekildedir:*
    - Taramaya başlangıç pozisyonu ayarı: Speed Dom'u başlangıç pozisyonuna getirir. **[AUTO]+[ON]***
    - Taramanın bitiş pozisyonu ayarı: Speed Dom'u bitiş pozisyonuna getirir. **[AUTO]+[OFF]***
    - Otomatik Pan'ı çalıştırmak: **[AUTO]+[ENTER]***
  - Otomatik Pan işlemi aşağıdaki parametrelerle çalışır. Bu parametreleri bu özelliği kullanmadan önce ayarlamalısınız. Taramayı durdurmak için STOP komutunu veta PT SCAN STOP komutunu kullanabilirsiniz.*
    - Auto Pan Position (İlk nokta tanımla, daha sonra 2. nokta tanımla)*
    - Auto Pan Speed and Direction*
10. Auto Pan'ı durdurmak: **[AUTO]+[OFF]** /sadece COP-2 protokolünde bulunur). Bu işlemi joystickte basarak da yapabilirsiniz.
11. Zoom'u kontrol etmek: Öncelikle **[LENS CTRL SWITCH]** tuşuna basın. LCD'de "Lens Zoom CTRL" yazısı belirecektir. Daha sonra fonksiyonu ayarlamak için **[ZOOM WIDE]/[ZOOM TELE]** tuşuna basın.
12. Odağı kontrol etmek: Öncelikle **[LENS CTRL SWITCH]** tuşuna basın. LCD'de "Lens Zoom CTRL" yazısı belirecektir. Daha sonra fonksiyonu ayarlamak için **[FOCUS FAR]/[FOCUS NEAR]** tuşuna basın.
13. İrisi kontrol etmek: Öncelikle **[LENS CTRL SWITCH]** tuşuna basın. LCD'de "Lens Zoom CTRL" yazısı belirecektir. Daha sonra

fonksiyonu ayarlamak için **[IRIS OPEN]/[IRIS CLOSE]** tuşuna basın.

14. Kameranın titreme doğrulamasını yapın: **[ON]/[OFF]**

15. Klavye ekranının arka ışığı: **[CALL]+ [5]+ [ON]/ [CALL]+ [5]+ [OFF]**

16. Speed Dom kamerayı kontrol etmek için joystick kullanın.  
Hız joystickini kullanım Pan/Tilt doğrultusunu ve hızı ayarlayabilirsiniz. Pan/Tilt hızı joystickin açısına göre belirlenir.

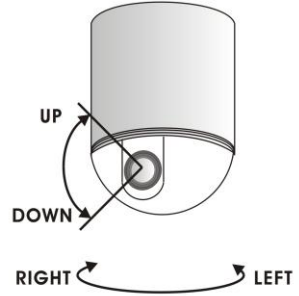
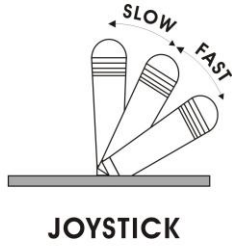
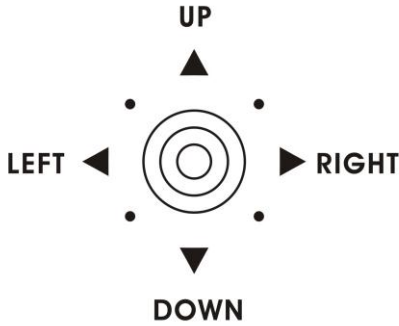

17. Operasyon hatası olduğunda ekranda 1 saniye için "Error Operation" uyarısı belirir.

## Yükleme ve Bağlantı

**Dikkat:** Kabloları bağlamadan önce kullanım kılavuzlarını dikkatlice okuyun. Herhangi bir yanlış bağlantı ciddi tehlikelere yol açabilir. Kabloları bağlarken öncelikle güç girişini kapatın. Cihazlar arasındaki iletişim kabloları UTP olmalıdır.

1. Transfer kutusu üzerindeki kablo işaretleri.

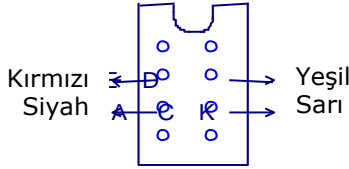

Kırmızı - RS485+  
Siyah - RS485-  
Yeşil - GND  
Sarı - RS232 çıkışı

2. Klavye kontrol bağlantıları birkaç speed dom kamerayı kontrol eder.
3. Klavye ve kamera bağlantısı

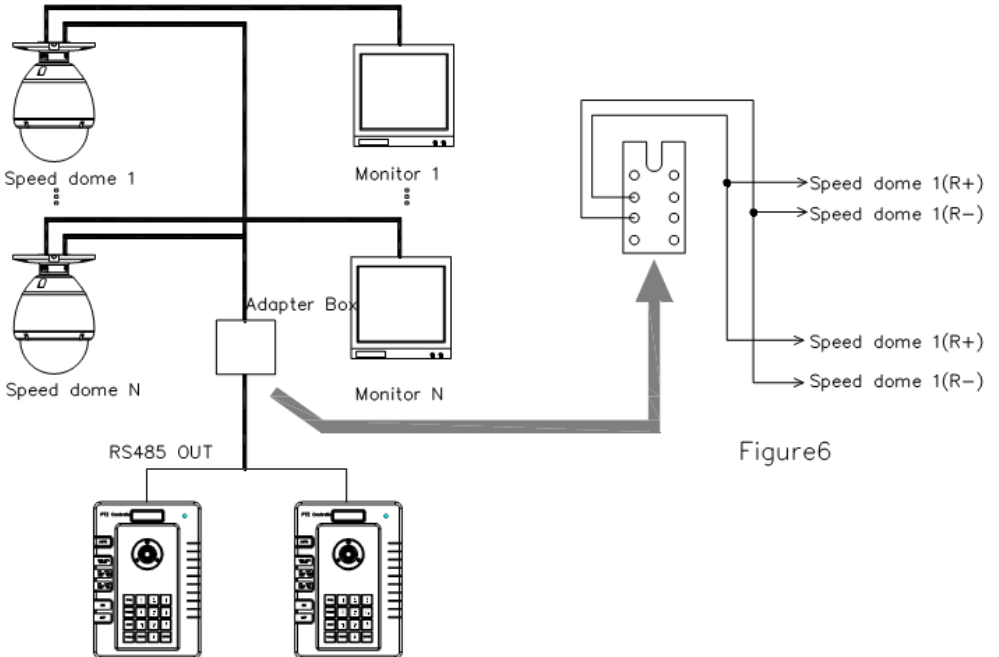

Figure6

- Speed dom kamera ve kontrol ünitesi bağlantısı: Bir `den Çok'a bağlantı.
- Bağlantı konnektörü: RS-485
- Bant genişliği: 4 bant genişlikleri; 2400bps, 4800bps ve 9600bps.
- Maksimum bağlantı mesafesi: 1200 m
- Güç kaynağı: DC12±1V/1A
- Boyutlar: 130(E)x190(B)x64(Y) (mm)
- Ağırlık: 525 g
- Kontrol edebileceği speed dom sayısı: 128

YETKİLİ SERVİSLER	Firma Adı	Yetkili Ad Soyad	İl Adı	Adres	Telefon
KAREL ELEKTRONİK SAN. TİC. A.Ş.	HALİL BOZKURT	VAN	MARAS CAD. AKDAMAR OTELI KARŞISI ŞENGÜLLER APT. KAT.1 NO.1	0.432. 214.00.30	
ERKİN TELEKOM ELEKTRONİK SANAYİ VE TİCARET LTD. ŞTİ.	MUSTAFA EROĞLU	KARAMAN	YUNUS EMRE CAD. NO:16/A-B	0.338. 213.15.80	
NEBİ BUĞDAYCI - BOR-TEL TELEFON ELEKTRİK YIL-TEL TELEKOMÜNİKASYON SAN. VE TİC.LTD.ŞTİ.	NEBİ BUĞDAYCI MUSTAFA TÜRKYILMAZ	İZMİR KONYA	K.KARABEKİR CAD. NO: 46/F BORNOVA BABALIK MAH.YAPICI İŞ MERKEZİ E BLOK NO:5-7	0.232. 388.51.50 0.332. 321.00.14	
HALİL USLU - ALCOM TELEFON	HALİL USLU	ANTALYA	ŞEKERHANE MAHALLESİ AZAKLAR SOKAK NO:4/B ALANYA	0.242. 511.00.12	
GEOTEKNİK ELEKTRİK-ELEKTRONİK SAN. VE TİC. LTD. ŞTİ.	FATİH YILMAZ	ANKARA	ALI SUAVI SOK. NO: 23/1-4 MALTEPE	0.312. 231.86.80	
BARIŞ TELEFON HABERLEŞME CİHAZLARI TİC.LTD.ŞTİ.	CEMAL AYDIN	TRABZON	KUNDURACILAR CAD.DEDEOĞLU SOK.PUŞTULAR İŞHANI 6/16	0.462. 321.48.74	
SEFER ALAN - SEFER TELEFON	SEFER ALAN	RİZE	ALIKOĞLU CAD. BELEDİYE BİNASI ALTI NO: 5/ D	0.464 214.16.16	
AYDIN TELEFON SANAYİ VE TİCARET LTD. ŞTİ.	ABDULKADİR AYDIN	GAZİANTEP	EYÜPOĞLU MAH.ABDULLAH EDİP CAD ÖZEL İDARE PSJ NO:5/B /	0.342 220.45.22	
02 ÖZEL TELEFON SERVİSİ TANER ÖZKAN	TANER ÖZKAN	SAKARYA	CUMHURİYET MAH. H. RAHMİ SK. NO:7	0.264. 278.23.57	
ELEKTROTREL TELEKOM ELEKTRONİK TURZ. İNS. GIDA SAN. VE TİC. LTD. ŞTİ.	HAKAN KAYACI	MERSİN	BAHÇE MAH. İSTİKLAL CAD. KAMER APT. NO: 148/A	0.324. 237.76.79	
TEKNİK TELEKOM ELEKTRONİK İNŞAAT ELEKTRİK OTOM. TURZ. TAAH. TİC. VE SAN. LTD. ŞTİ. LTD. ŞTİ.	CELAL SALMAN	MERSİN	CAMIŞERİF MAH. 5246 SOKAK ÇOĞAL APT. NO. 4/B	0.324. 238.55.28	
KAREL ELEKTRONİK SANAYİ VE TİCARET A.Ş.	SAYIM USTA	ANKARA	ANKARA ORGANİZE SANAYİ BÖLGESİ GAZNELİLER CAD.NO.10 SINCAN	0.312. 267.02.40	
KAREL ELEKTRONİK SANAYİ VE TİCARET ANONİM ŞİRKETİ BURSA BÖLGE MÜDÜRLÜĞÜ	CAN TUNA	BURSA	NİLÜFER KÖYÜ MESELİK MEVKİİ YASEMİN SOK. NO:11 OSMANGAZI	0.224. 244.74.84	
MURAT GÜNAŞTI-TÜRK TELEFON TİCARET KAREL ELEKTRONİK SAN. VE TİC.A.Ş.	MURAT GÜNAŞTI MUSTAFA TERCAN	ERZURUM ANTALYA	CUMHURİYET CAD.SİTE DADAŞ PASAJI NO:58-ERZURUM ŞİRİNYALI MAH.1504 SOKAK NO:3 D:1-2	0.442. 235.13.13 0.242. 244.22.30	
TELEFON SANTRAL TİCARET -HALUK DERİCİOĞLU İNTERNET TELEKOMİNİKASYON GÜVENLİK SİSTEMLERİ SANAYİ VE TİCARET LTD. ŞTİ.	HALUK DERİCİOĞLU ERDOĞAN PARENĐ	ADANA KOCAELI	KIZILAY CAD. NEVRESOĞLU İŞHANI KAT 2 NO.7-12 SEYHAN/ S.ORHAN MAH.AKAR SOK.ÜNSAL İS HANI KAT.1 NO:5/6	0.322. 351.25.47 0.262. 641.65.95	
KAREL ELEKTRONİK SAN. VE TİC. A.Ş.	ŞAHİN EGE	İSTANBUL	KÖR ŞEHİTLERİ CAD. KAYA ALDOĞAN SOK. NO. 16 ZİNCİRLİKUYU	0.212. 288.31.00	
KAREL ELKKN SAN.VE TİC.A.Ş.	CEM KOÇ	İZMİR	Ş.EŞREF BULVARI NO:6 K:3/303 ÇANKAYA	0.232. 445.55.55	

**Finest Security Systems Co. , Ltd**

No.103, 12<sup>th</sup> Floor, Sec.3, Nan Jing East Road, Taipei, Taiwan  
 Tel : 886-2-2506-6788 Fax : 886-2-2506-8887

**Declaration of Conformity (DoC)**

We, **Finest Security Systems Co. , Ltd**

No.103, 12<sup>th</sup> Floor, Sec.3, Nan Jing East Road, Taipei, Taiwan

name and address of the manufacturer and/or if applicable of his authorised representative issuing the declaration (contact information)

declare under our sole responsibility that the product:

product name: Speed Dome Controller

Trade name: **Karel**

type or model: CAZ123-2D, CAZ223-3D

relevant supplementary information: designation changed from **Finest** KB1054S, KB1048S model (e.g. lot, batch or serial number, sources and numbers of items,)

to which this declaration relates is in conformity with the *essential requirements* and *other relevant requirements* of the 2004/108/EC EMC directive . The product is compliant with the following standards and/or other normative documents:

EMC directive (2004/108/EC) :

EN 55022: 2006+A1: 2007 Class B
EN 61000-3-2: 2006
EN 61000-3-3: 1995+A1: 2001+A2: 2005
EN 55024: 1998+A1: 2001+A2: 2003
IEC 61000-4-2 Edition 1.2: 2001-04
IEC 61000-4-3 Edition 3.0: 2006
IEC 61000-4-4: 2004
IEC 61000-4-5 Edition 2.0: 2005
IEC 61000-4-6 Edition 2.2: 2006
IEC 61000-4-8 Edition 1.1: 2001-03
IEC 61000-4-11 Second Edition: 2004-03
AS/NZS CISPR 22: 2006

Test report no: 111339R-ITCEP11V04

YEAR OF AFFIXING CE MARKING: 2011

YEAR OF MANUFACTURE: 2011

Supplementary information:

Test Laboratory: name and address of the test laboratory issuing test reports (contact information)

QuieTek

No. 5-22, Ruishukeng, Linkou Dist.,

New Taipei City 24451, Tawian R.O.C.

Tel: 886-2-8601-2788 Fax: +886-2-8601-3789

Supplementary information:

**Finest Security Systems Co. , Ltd**

No.103, 12<sup>th</sup> Floor, Sec.3, Nan Jing East Road, Taipei, Taiwan

Tel : 886-2-2506-6788 Fax : 886-2-2506-8887

name and address of the manufacturer and/or if applicable of his authorised representative issuing the declaration (contact information)

Place and date of issue (of this DoC): March 28, 2011.....

Signed by (name & surname):

Title: Vice President

Company chop with & personal signature



**Finest Security Systems Co. , Ltd**  
No.103, 12<sup>th</sup> Floor, Sec.3, Nan Jing East Road, Taipei, Taiwan  
Tel : 886-2-2506-6788 Fax : 886-2-2506-8887



### UYGUNLUK BEYANI

Biz, **Finest Security Systems Co., Ltd**  
No.103, 12<sup>th</sup> Floor, Sec.3, Nan Jing East Road, Taipei, Taiwan

Ürün ismi: Speed Dome Control Cihazı  
Ticari ismi: **Karel**  
Tıp veya model: CAZ123-2D, CAZ223-3D  
Konu ile ilgili ilave bilgi: dizaynı **Finest** KB1054S, KB1048S modellinden değiştirildi, bu beyanın ilişkili olduğu ürün ve 2004/108/EC EMC direktif temel gereksinimleri ve konu ile ilgili diğer gereksinimleriyle uyumludur.

Bu ürün aşağıdaki standartlar ve/veya diğer normatif dökümanlar ile uyumludur:

EN 55022: 2006+A1: 2007 Class B
EN 61000-3-2: 2006
EN 61000-3-3: 1995+A1: 2001+A2: 2005
EN 55024: 1998+A1: 2001+A2: 2003
IEC 61000-4-2 Edition 1.2: 2001-04
IEC 61000-4-3 Edition 3.0: 2006
IEC 61000-4-4: 2004
IEC 61000-4-5 Edition 2.0: 2005
IEC 61000-4-6 Edition 2.2: 2006
IEC 61000-4-8 Edition 1.1: 2001-03
IEC 61000-4-11 Second Edition: 2004-03
AS/NZS CISPR 22: 2006

EMC Directive(2004/108/EC):

Test rapor no: 111339R-ITCEP11V04

CE işareti iliştime yılı: 2011

Üretim yılı: 2011

İlave bilgi:

Test Yapan kuruluş:

QuieTek
No.5-22, Ruishukeng, Linkou Dist.,
New Taipei City 24451, Taiwan, R.O.C.
Tel: 886-2-8601-3788 fax: +886-2-8601-3789

İlave bilgi:

Finest Security Systems Co. , Ltd  
No.103, 12<sup>th</sup> Floor, Sec.3, Nan Jing East Road, Taipei, Taiwan  
Tel : 886-2-2506-6788 Fax : 886-2-2506-8887

Bu belgenin oluşturulduğu yer ve yılı: Taipei, Mart, 25, 2011  
İmzalayan kişinin adı ve soyadı: Jennifer Ty

Pozisyon: Genel Müdür yardımcısı

**İmza ve Firma kaşesi:**





